

# SC UNO / DUO - Instructions for use

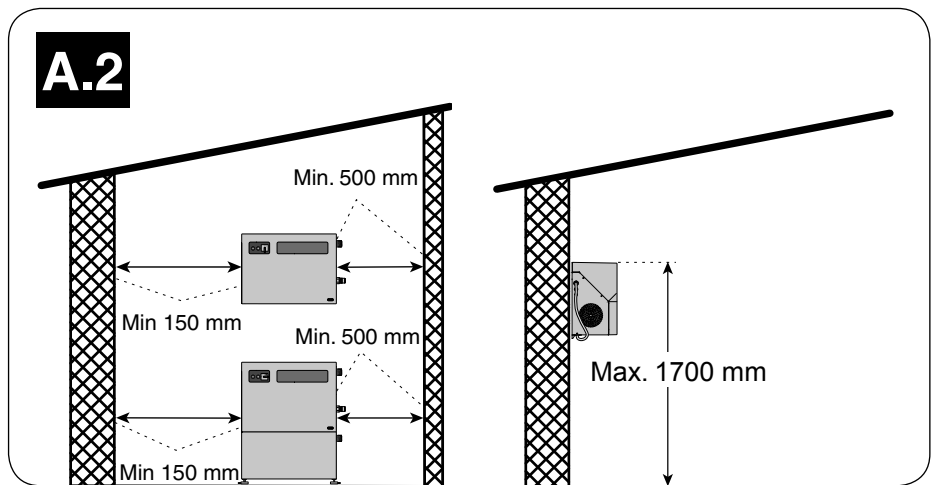

<b>EN</b>	Operating instructions .....	8
<b>DE</b>	Bedienungsanweisungen .....	13
<b>FR</b>	Instructions de fonctionnement .....	18
<b>NL</b>	Gebruiksaanwijzingen .....	23
<b>IT</b>	Istruzioni per l'uso .....	28
<b>NO</b>	Bruksanvisning .....	33
<b>SV</b>	Bruksanvisning .....	38
<b>DA</b>	Betjeningsvejledning .....	43
<b>FI</b>	Käyttöohje .....	48
<b>ES</b>	Instrucciones de funcionamiento .....	53
<b>PT</b>	Instruções de Funcionamento .....	58
<b>EL</b>	Οδηγίες λειτουργίας .....	63
<b>TR</b>	Kullanma Talimatları .....	69
<b>SL</b>	Navodila za delovanje .....	75
<b>HR</b>	Upute za uporabu .....	80
<b>SK</b>	Návod na obsluhu .....	85
<b>CS</b>	Návod k obsluze .....	90
<b>PL</b>	Instrukcje dotyczące obsługi .....	95
<b>HU</b>	Használati útmutató .....	101
<b>RO</b>	Instrucțiuni de utilizare .....	106
<b>BG</b>	Указания за експлоатация .....	111
<b>RU</b>	Руководство по эксплуатации .....	116
<b>ET</b>	Tööjuhised .....	122
<b>LV</b>	Norādījumi par ekspluatāciju .....	127
<b>LT</b>	Naudojimo instrukcija .....	132
<b>JA</b>	作手順.....	137
<b>ZH</b>	操作说明 .....	142
<b>KO</b>	사용법.....	146
<b>TH</b>	คำแนะนำการใช้งาน .....	151
<b>MS</b>	Arahan Operasi.....	156

**A**

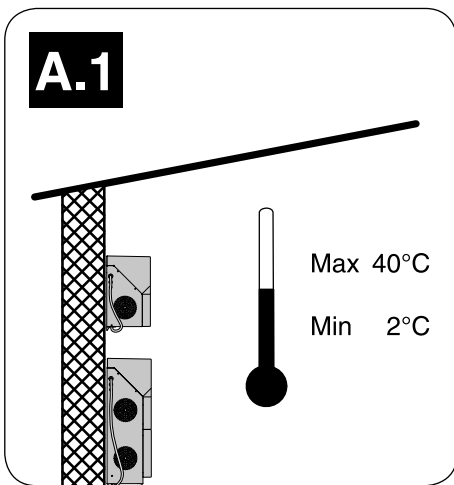
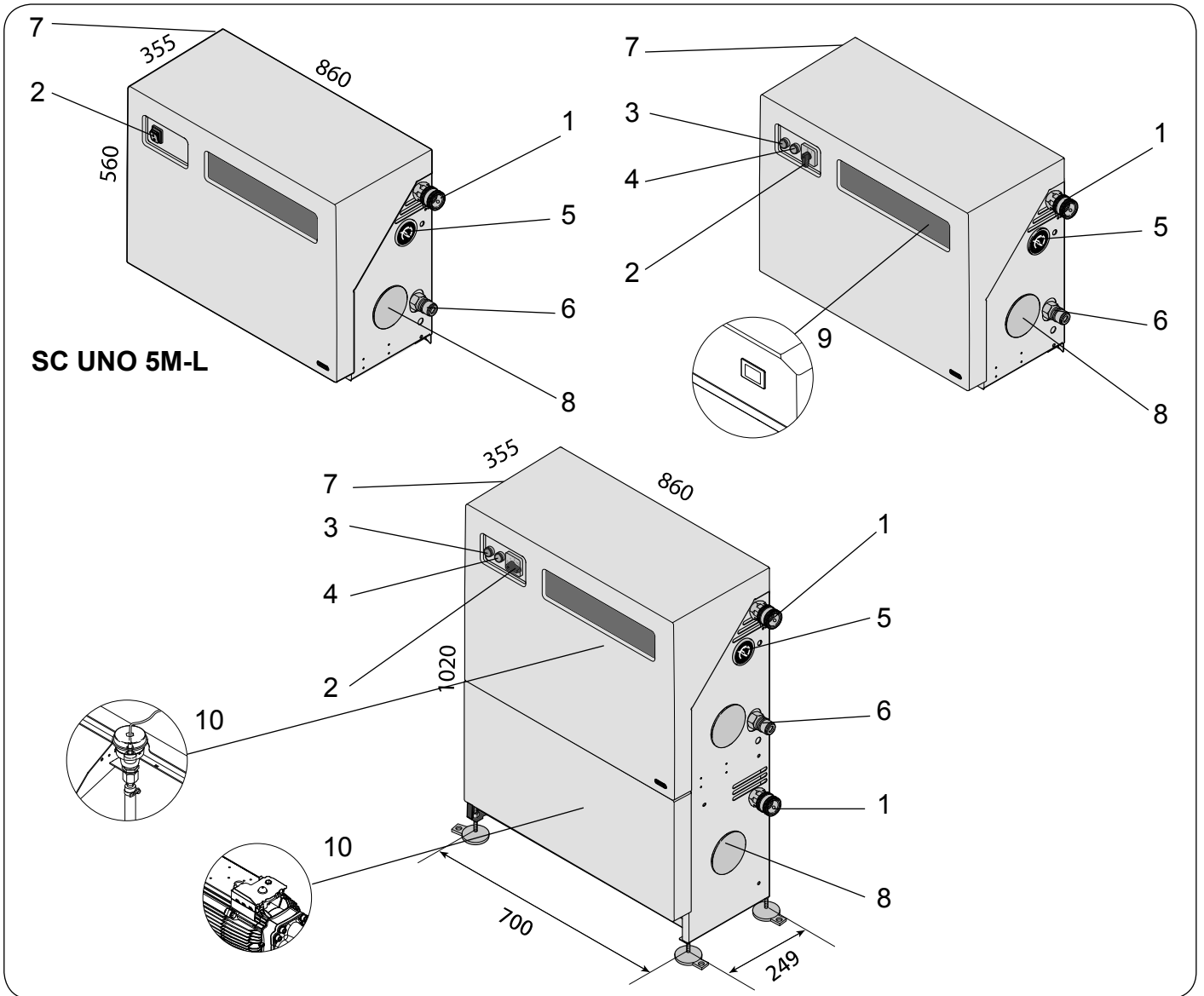

**A**

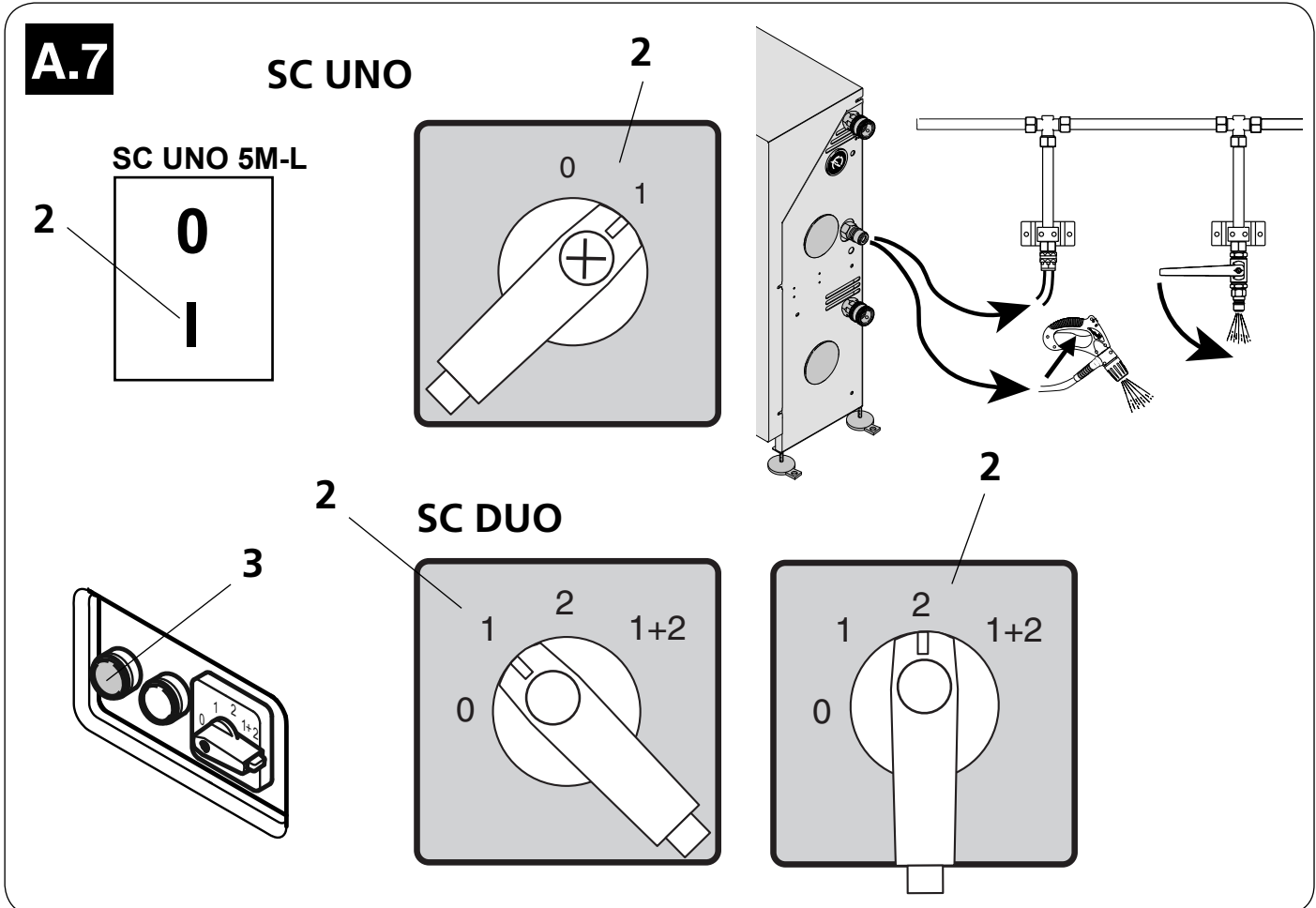
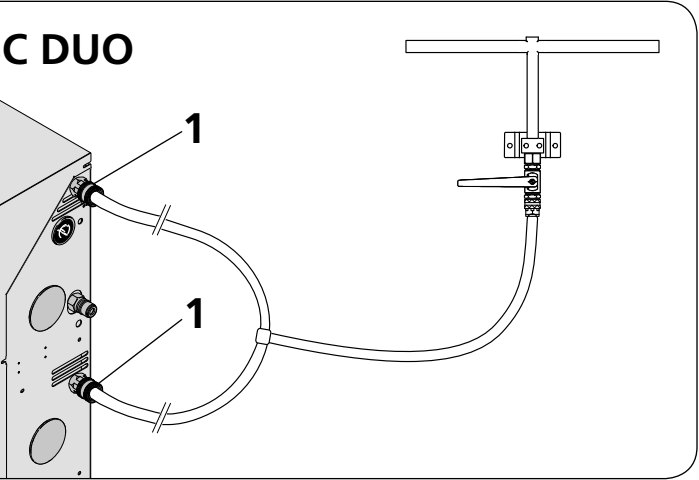
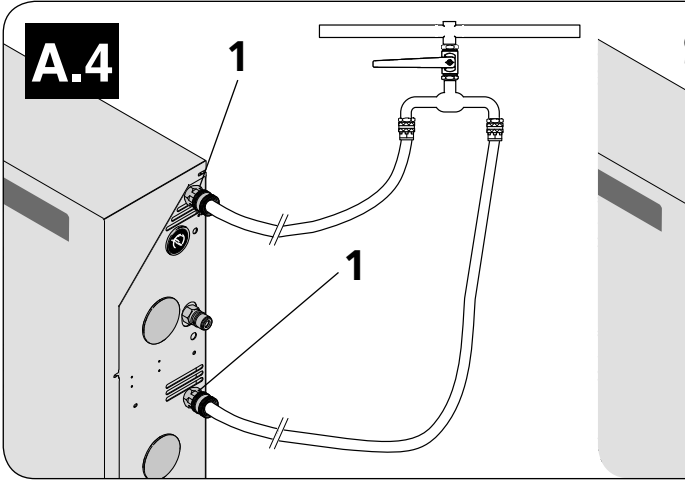
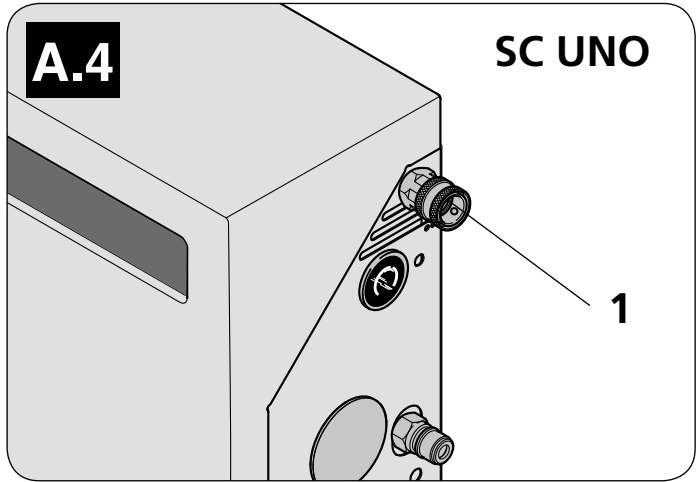
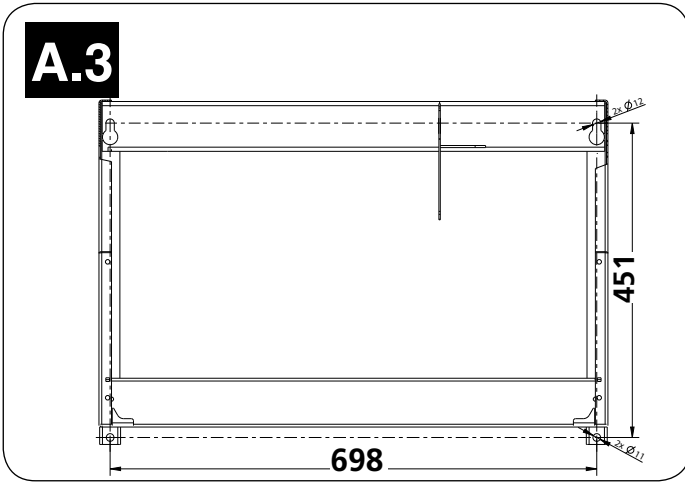

**B**

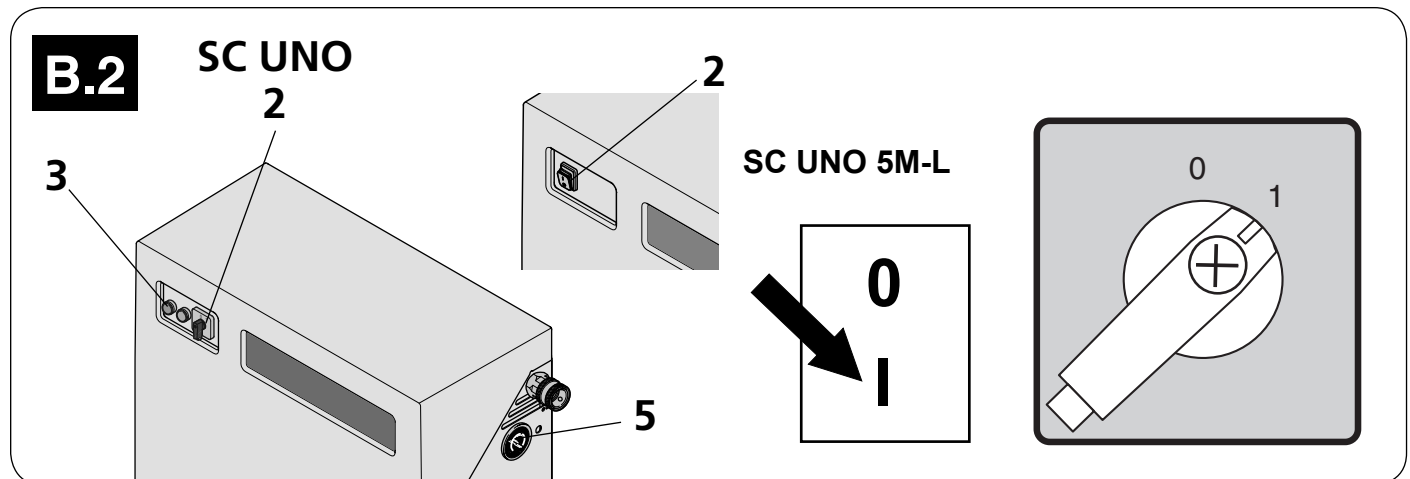
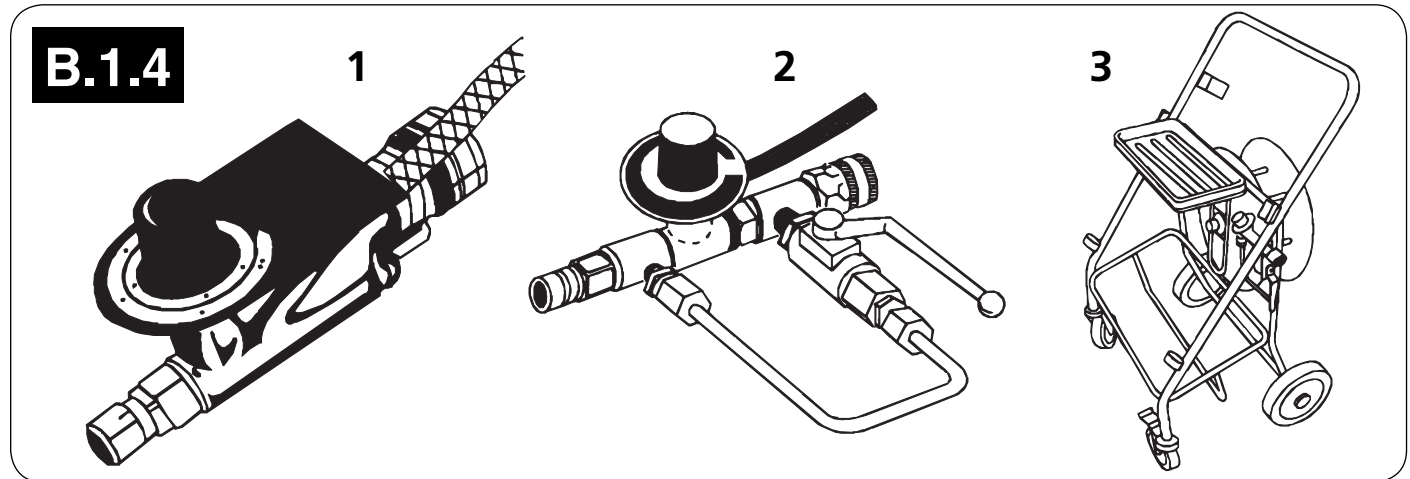
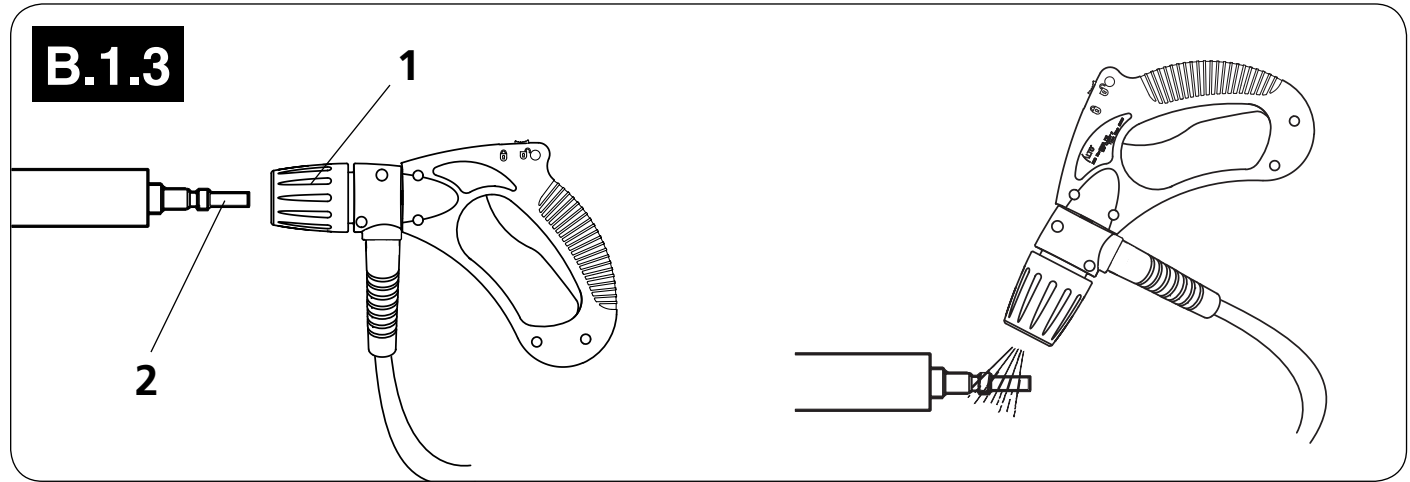
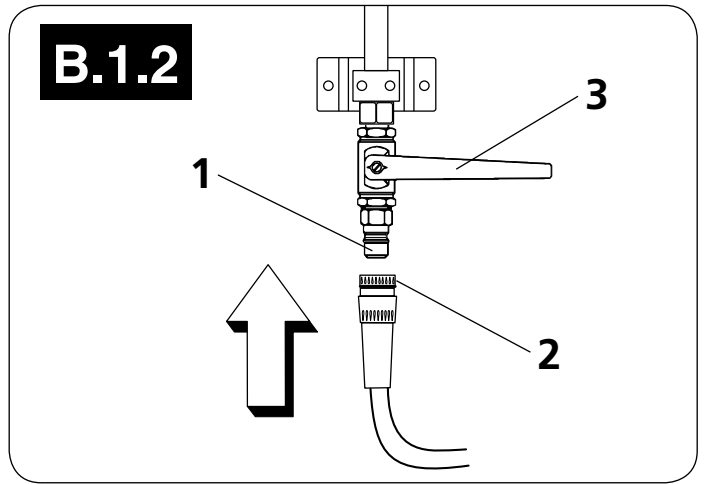
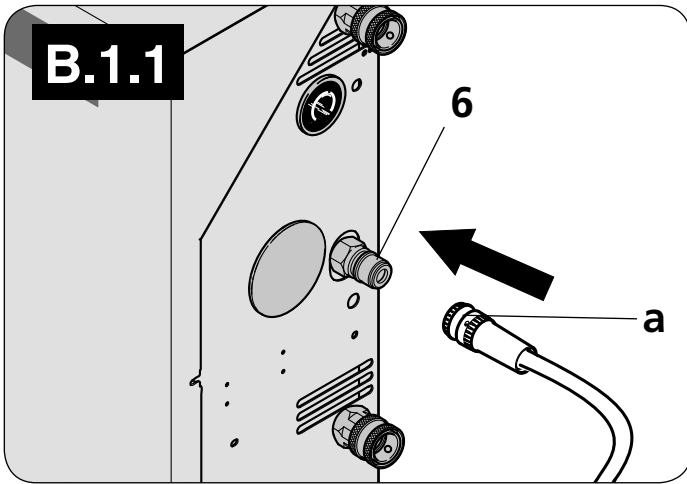

**B**

**B.2 SC DUO**

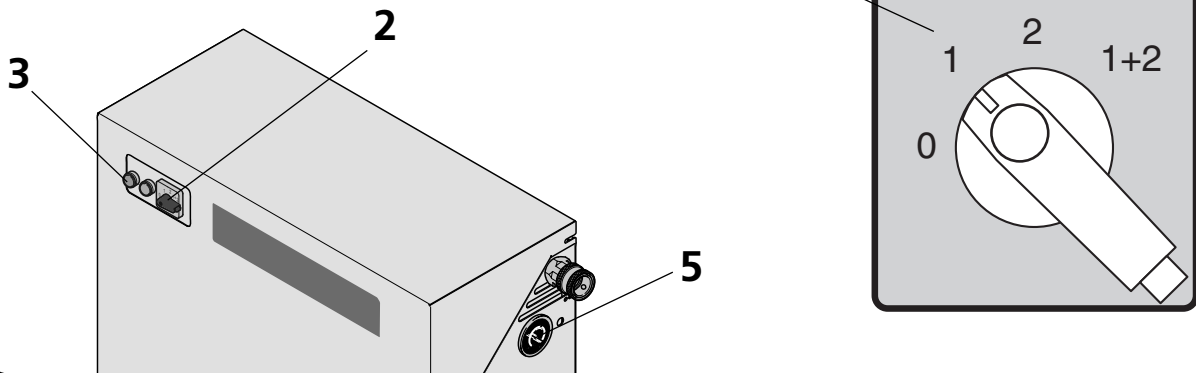

**B.3**

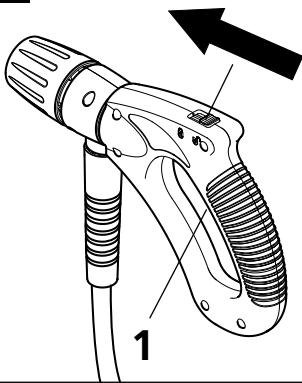

**B.4**

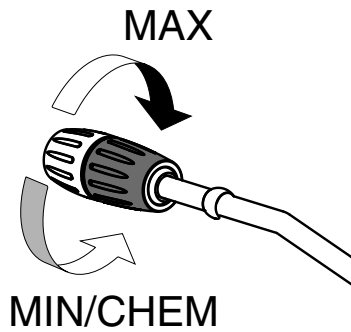

**B.5**

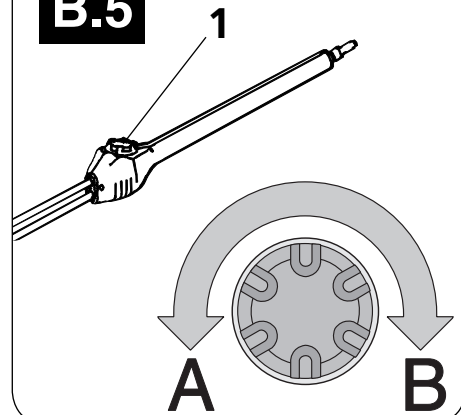

**B.6**

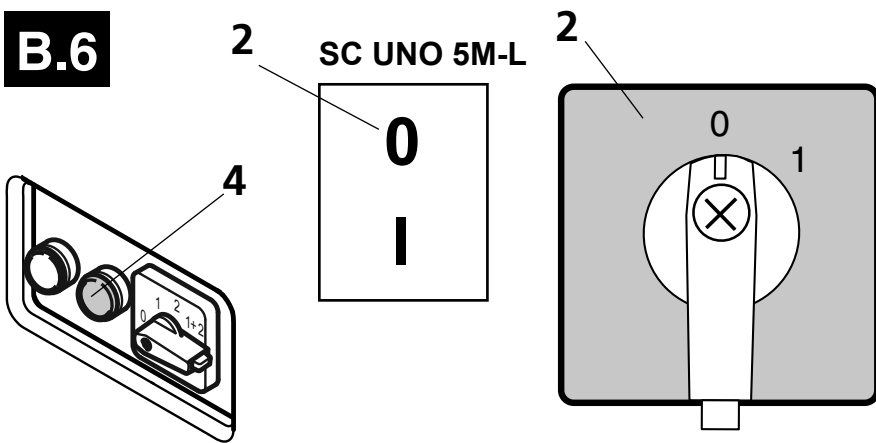

**B.7**

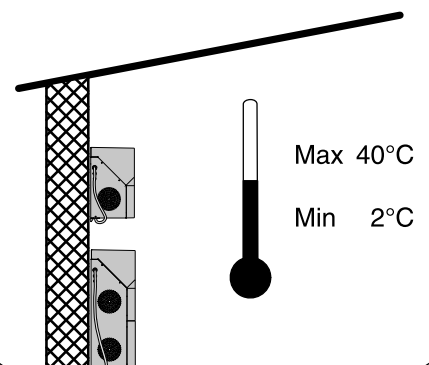

C

C.1

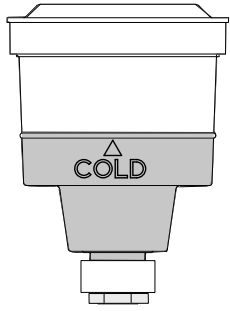

C.2

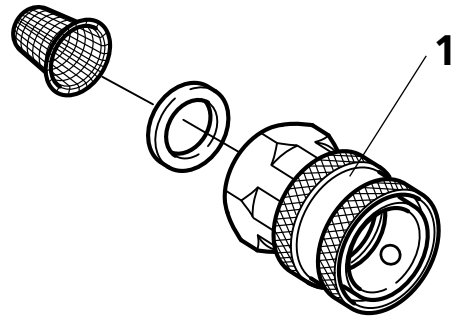

## Návod k obsluze

Toto vysokotlaké čisticí zařízení bylo vyvinuto k profesionálnímu použití v těchto oblastech:

– zemědělství, lehký průmysl, doprava, výstavba a konstrukce, služby.

Vysokotlaké čisticí zařízení používejte pouze pro účely popsané v této příručce.

Obrázky k následujícím oddílům:

**A – Instalace**

**B – Provoz**

**C – Údržba**

naleznete v přední části příručky.

### A – Instalace

**Před uvedením do provozu**

**PŘED POUŽÍVÁNÍM SI PŘEČTĚTE BEZPEČNOSTNÍ POKYNY!**

**Ovládací prvky:**

1. Přípojka vody s filtrem
2. Hlavní vypínač
3. Tlačítko zapnutí
4. Tlačítko vypnutí
5. Tlakoměr
6. Připojení vysokotlaké hadice
7. Elektrický kabel
8. Servisní vstup
9. Počítadlo hodin
10. Olejová nádrž

#### A.1 Teplotní podmínky

Zařízení je třeba nainstalovat do nepromrzající místnosti. To platí pro čerpadlo včetně potrubí a výstupních bodů. Výstupní body ve venkovním prostředí musí být možné uzavřít a vypustit tu část vedení, jež může být vystavena mrazu.

Maximální teplota prostředí k umístění zařízení je 40 °C.

#### A.2 Podmínky vzdáleností

K zajištění činnosti chladicího systému zařízení a servisního přístupu musí být po obou stranách mezi zařízením a stěnou volný prostor. Vpravo je to minimálně 500 mm a vlevo minimálně 150 mm.

**SC UNO:**

Doporučená instalační výška je max. 1 700 mm, měřeno od horní hrany zařízení.

#### A.3 Montáž na stěnu

**SC UNO:**

Zařízení montujte pouze na pevnou stěnovou konstrukci vhodnou pro montáž. Tzn. na betonovou či cihlovou stěnu.

Zařízení nemontujte na stěny, jež mohou přenášet rušení do sousedních místností (jídlny, kanceláře atd.).

**SC DUO:**

Zařízení umístěte na rovnou podlahu.

Na dolní straně zařízení jsou namontovány patky. Patky je nutné nastavit tak, aby zařízení stálo stabilně. Patky lze přišroubovat k podlaze.

#### A.4 Připojení vody

Voda se připojuje flexibilní hadicí napojenou k rychlospojce vstupu vody (1) zařízení.

Zařízení lze připojit k vodovodní síti nebo k internímu zdroji vody. Na vodovodní síti má být v bezprostřední blízkosti zařízení namontován uzavírací ventil.

Max. tlak vody: 10 barů

Min. tlak vody: 1 bar

Max. teplota vody na vstupu: Viz **Technické údaje**.

Existuje-li nebezpečí výskytu písku či jiných nečistot v přírodní vodě, je třeba za vnitřní filtr zařízení namontovat pískový filtr (50 mikronů) (další údaje k připojení naleznete v části **Technické údaje**).

Jednou za měsíc vyčistěte filtr na vstupu vody (1).

**SC DUO:**

Přírodní hadice musí být připojeny ke stejnému vodovodnímu kohoutku.

#### A.5 Připojení síťového napájení

Zařízení připojte ke schválenému bezpečnostnímu spínači.

Podle pokynů v části **Bezpečnostní pokyny** zkontrolujte napětí, jištění a kabely.

Údaje k připojení týkající se příkonu jsou uvedeny na štítku modelu zařízení.

#### A.6 Vysokotlaké připojení

**DŮLEŽITÉ:** Při připojování k potrubí od výstupu zařízení vždy použijte flexibilní hadicové připojení (poz. 6) – č. obj. 6300843. Chcete-li získat další informace, kontaktujte svého distributora Nilfisk.

Výstup zařízení lze připojit k potrubí s fixními výstupními body nebo lze připojit standardní vysokotlaké hadice přímo k výstupu zařízení.

Přípravu potrubí doporučujeme svěřit servisnímu technikovi autorizovanému společností Nilfisk.

#### A.7 Odvzdušnění

**SC UNO:**

Hlavní vypínač (2) přepněte do polohy - 1 -. Otevřete výstupní bod. Stiskněte zelené tlačítko zapnutí (3).

**SC UNO 5M-L:** Hlavní vypínač přepněte do polohy - I -. Otevřete výstupní bod.

Nechte vodu vytékat, až z čerpadla (i z přívodu) unikne veškerý vzduch.

Jestliže byl systém právě nainstalován nebo bylo potrubí s čerpadlem jakkoli vyprázdněno, bude třeba provést odvzdušnění systému spuštěním čerpadla a vypouštěním vody postupně z každého výstupního bodu potrubí.



Při přímém napojení vysokotlaké hadice k zařízení bude třeba systém odvodušnit spuštěním čerpadla a aktivací spouště na stříkací pistoli bez nasazeného stříkacího násadce.

### SC DUO:

Jestliže byl systém právě nainstalován nebo bylo potrubí s čerpadlem jakkoli vyprázdněno, bude třeba provést odvodušnění systému následujícím způsobem:

1. Nejprve zapněte čerpadlo č. 1 a nechte vodu unikat z výstupního bodu potrubí.  
Při přímém napojení vysokotlaké hadice k zařízení aktivujte spoušť na stříkací pistoli bez nasazeného stříkacího násadce.  
Nechte vodu vytékat, až z čerpadla (i z přívodu) unikne veškerý vzduch.
2. Vypněte čerpadlo č. 1. Potom zapněte čerpadlo č. 2 a nechte vodu unikat z výstupního bodu potrubí.  
Při přímém napojení vysokotlaké hadice k zařízení aktivujte spoušť na stříkací pistoli bez nasazeného stříkacího násadce.  
Nechte vodu vytékat, až z čerpadla (i z přívodu) unikne veškerý vzduch.
3. Zapnutím jednoho čerpadla odvodušněte potrubí a nechte vodu postupně unikat z každého výstupního bodu potrubí, dokud nebude všechen vzduch ze systému odstraněn.

## B – Provoz

### B.1 Připojení

#### B.1.1 Vysokotlaká hadice – připojená přímo k zařízení

K výstupu zařízení (6) připojte rychlospojkou (a) vysokotlakou hadici Nilfisk s potiskem uvádějícím max. pracovní tlak a teplotu.

Max. délka prodlužovací hadice: 50 m.

#### Nebezpečí opaření!

Nikdy neodpojujte vysokotlaké hadice při teplotě vody nad 50 °C.

**DŮLEŽITÉ INFORMACE:** Před odpojováním vysokotlaké hadice je třeba zařízení vypnout a zavřít uzavírací ventil. Potom aktivujte spoušť stříkací pistole a uvolněte tlak ve vysokotlaké hadici.

#### B.1.2 Vysokotlaká hadice – připojená k výstupnímu bodu

U potrubí s fixními výstupními body je třeba vysokotlakou hadici s potiskem uvádějícím pracovní tlak a teplotu připojit ke vsuvce vysokotlakého ventilu (1) rychlospojkou (2). Po připojení otočte páčku vysokotlakého ventilu (3) do otevřené polohy.

#### Nebezpečí opaření!

Nikdy neodpojujte vysokotlaké hadice při teplotě vody nad 50 °C.

**DŮLEŽITÉ INFORMACE:** Před odpojením vysokotlaké hadice nebo při změně na jiný výstupní bod je třeba

vysokotlaký ventil pečlivě zavřít. Potom aktivujte spoušť stříkací pistole a uvolněte tlak ve vysokotlaké hadici.

#### B.1.3 Stříkací pistole – příslušenství

1. Zatáhněte směrem vpřed za pojistku rychlospojky (1) stříkací pistole.
2. Do rychlospojky zasuňte vsuvku stříkacího násadce (2) a uvolněte pojistku.
3. Před zapnutím zařízení se zatažením za stříkací násadec či jakékoli jiné příslušenství ujistěte o správném nasazení.

#### POZNÁMKA!

Při každém sejmutí stříkacího násadce očistěte vsuvku od veškerých nečistot.

#### B.1.4 Použití mycích prostředků (externí)

Jestliže chcete použít mycí nebo dezinfekční prostředky, měli byste je dávkovat do vody vstříkovačem. V kombinaci se vstříkovačem může být výhodné použít odkládací polici, na niž lze umístit stříkací násadce, 2 ks. 25l nádob a 10m vysokotlakou hadici.

Níže jsou uvedeny různé typy výstupních bodů se vstříkovači.

#### 1. Výstupní bod s odpojitelným vstříkovačem

Připojuje se k rychlospojce vysokotlakého ventilu.

Slouží k dávkování nízkopěnivých mycích či dezinfekčních prostředků.

Dávkování 1–8 %.

#### 2. Výstupní bod s odpojitelným vstříkovačem pěny

Připojuje se k rychlospojce vysokotlakého ventilu.

Ve spojení s pěnovým násadcem slouží k aplikaci vysoce pěnivých mycích či dezinfekčních prostředků.

Dávkování 1–5%.

#### 3. Výstupní bod s čisticím vozíkem a vstříkovačem pěny

Připojuje se k rychlospojce vysokotlakého ventilu.

Používá se stejně jako „Výstupní bod s odpojitelným vstříkovačem pěny“.

Umožňuje použít 4 stříkací násadce, 2 ks. 25l nádob a 20m vysokotlakou hadici.

### B.2 Zapnutí

Otevřete uzavírací ventil vstupu vody.

#### SC UNO:

Hlavní vypínač (2) přepněte do polohy - 1 -. Stiskněte zelené tlačítko zapnutí (3).

**SC UNO 5M-L:** Hlavní vypínač přepněte do polohy - I -.

Na tlakoměru (5) zkontrolujte, zda v systému vzrůstá tlak. Jestliže tlak nevzrůstá, provedte odvodušnění zařízení podle popisu v části **A.7 Odvodušnění**.

**SC DUO:**

- Poloha **1** = Čerpadlo č. **1** v provozu  
 Poloha **2** = Čerpadlo č. **2** v provozu  
 Poloha **1+2** = Čerpadla č. **1** a **2** v provozu

Hlavní vypínač (2) přepněte do polohy **1**, **2** nebo **1+2**.  
 Stiskněte zelené tlačítko zapnutí (3).

Na tlakoměru (5) zkontrolujte, zda v systému vzrůstá tlak.  
 Jestliže tlak nevzrůstá, proveďte odvzdušnění zařízení podle popisu v části **A.7 Odvzdušnění**.

**B.3 Provoz – automatické zapnutí/vypnutí****Stříkací nástavec držte vždy oběma rukama!**

Zařízení se automaticky zapne při aktivaci spouště (1) stříkací pistole.

Po uvolnění spouště se zařízení po 20 sekundách automaticky vypne.

Není-li zařízení v provozu, je třeba spoušť zajistit pojistkou (viz šipka).

Stříkací nástavec má 2 trysky: vysokotlakou a nízkotlakou.

**B.4 FlexoPower Plus a PowerSpeed Vari – regulace tlaku**

Otáčejte nejvzdálenější částí stříkacího nástavce FlexoPower Plus:

- Vysoký tlak = MAX
- Nízký tlak = MIN/CHEM

**B.5 Dvojitý stříkací nástavec, regulace tlaku**

Stříkací nástavec má 2 trysky: vysokotlakou a nízkotlakou.

**Vysokotlaký režim**

Jestliže je redukční ventil (1) zcela uzavřen (otočen vpravo – **B**), využívá se pouze vysokotlaká tryska – **vysokotlaký režim**.

**Nízkotlaký režim**

Pokud je redukční ventil (1) zcela otevřen (otočen vlevo – **A**), využívají se oba stříkací nástavce – **nízkotlaký režim** / možnost dávkování mycího prostředku.

Mezi těmito polohami můžete provádět regulaci tlaku.

**B.6 Stop****Nebezpečí opaření!**

Nikdy neodpojujte vysokotlaké hadice při teplotě vody nad 50 °C.

Tlakové hadice nikdy neodpojujte, pokud je zařízení v provozu.

1. Chcete-li zařízení vypnout, stiskněte červené tlačítko vypnutí (4) a hlavní vypínač (2) otočte do polohy - **0** - **SC UNO 5M-L** - hlavní vypínač přepněte do polohy - **0** -.
2. Zavřete uzavírací ventil vstupu vody a aktivaci stříkací pistole nebo otevřením vysokotlakého ventilu uvolněte tlak v potrubí/vysokotlaké hadici.

**B.7 ochrana před mrazem**

Zařízení je třeba nainstalovat do nepromrzající místnosti.

To platí pro čerpadlo včetně potrubí a výstupních bodů. Výstupní body ve venkovním prostředí musí být možné vypustit včetně části vedení, jež může být vystavena mrazu.

**DŮLEŽITÉ INFORMACE:** Z bezpečnostních důvodů musí být hadice, stříkací nástavce a další příslušenství před použitím vždy rozmrazeny.

**C – Údržba**

Pro většinu exponovaných součástí platí jen minimální nároky na údržbu k zajištění dlouhodobého a bezproblémového provozu. Správné tedy bude osvojit si následující návyky:

Před připojením hadice přívodu vody a vysokotlaké hadice očistěte rychlospojky od prachu a písku.

Před připojením stříkacího nástavce či jiného příslušenství ke stříkací pistoli je třeba spustit zařízení a očistit rychlospojku od prachu a písku.

**C.1 Olej**

V olejoznaku zkontrolujte hladinu oleje.

Pokud je hladina oleje příliš nízká, zařízení se automaticky vypne. Bude blikat červené tlačítko (neplatí pro SC UNO 5M-L).

V případě opakované signalizace nízké hladiny oleje (únik oleje) kontaktujte servisního technika Nilfisk.

**CHRAŇTE ŽIVOTNÍ PROSTŘEDÍ**

Odpadní oleje a olejové kaly musí být odstraněny v souladu s ustanoveními v pokynech.

**C.2 Vodní filtr**

K zamezení průniku nečistot do vysokotlakého čerpadla je na vstupu vody namontován (jemný) vodní filtr. V závislosti na čistotě vody se tento filtr musí v pravidelných intervalech čistit.

Filtr lze vyjmout po vyšroubování rychlospojky (poz. 1).

**C.3 Čištění vysokotlaké trysky**

Ucpaná tryska způsobí příliš vysoký tlak v čerpadle. Trysku je nutné ihned vyčistit.

1. Vypněte zařízení a odpojte stříkací nástavec.
2. Vyčistěte tryčku.  
**DŮLEŽITÉ INFORMACE:** Po odpojení stříkacího nástavce používejte POUZE čisticí nástroj.
3. Stříkací nástavec propláchněte zpětně vodou.
4. Jestliže je tlak stále příliš vysoký, zopakujte kroky 1–3.

**C.4 Likvidace odpadu**

Toto vysokotlaké čisticí zařízení obsahuje součásti, jež mohou při likvidaci ovlivnit životní prostředí. Součásti, jež mohou znečistit životní prostředí:

Olej, lakované/pozinkované díly, plasty, plastem potažené díly.

Při výměně náhradních dílů či likvidaci vysokotlakého čisticího zařízení je tedy důležité dodržovat zákony o správné likvidaci znečišťujících a nebezpečných

materiálů.

Vyřazené díly doporučujeme předat recyklačním

zařízením se schválením k likvidaci daných typů materiálů.

## Odstraňování potíží

Zvolili jste nejvyšší kvalitu – zasluhujete si nejlepší služby. K zamezení zbytečné nespokojenosti byste měli před kontaktováním nejbližší servisní organizace Nilfisk provést následující kontrolu:

Příznak	Příčina	Akce
<b>Zařízení/čerpadlo nelze zapnout</b>	<ul style="list-style-type: none"> <li>&gt; Je spálená pojistka/vypnul jistič</li> <li>&gt; Není připojeno napájení/zástrčka</li> <li>&gt; Jsou aktivovány tepelné spínače motoru (bliká červená kontrolka)</li> <li>&gt; Vypnulo tepelné relé (bliká červená kontrolka)</li> <li>&gt; Nedostatek oleje v čerpadle</li> </ul>	<ul style="list-style-type: none"> <li>• Vyměňte pojistku.</li> <li>• Připojte napájení/zástrčku.</li> <li>• Nechte motor vychladnout. Zařízení zapněte a zkontrolujte, zda není pracovní tlak příliš vysoký a zda síťové napětí odpovídá specifikacím.</li> <li>• Doplněte olej.</li> </ul>
<b>Spalují se pojistky/vypíná jistič</b>	<ul style="list-style-type: none"> <li>&gt; Instalace neodpovídá proudovým nárokům zařízení</li> </ul>	<ul style="list-style-type: none"> <li>• Proveďte změnu instalace, aby odpovídala alespoň minimálním proudovým nárokům zařízení.</li> </ul>
<b>Pracovní tlak je příliš nízký</b>	<ul style="list-style-type: none"> <li>&gt; Opotřebená tryska</li> <li>&gt; Vadný stříkací násadec</li> <li>&gt; Redukční ventil stříkacího násadce není nastaven na max. tlak.</li> <li>&gt; Tryska je částečně ucpaná</li> </ul>	<ul style="list-style-type: none"> <li>• Vyměňte trysku</li> <li>• Vyměňte stříkací násadec (viz část B4/B5).</li> <li>• Otočte redukčním ventilem zcela vlevo.</li> <li>• Vyčistěte trysku (viz část C.3).</li> </ul>
<b>Pracovní tlak není stabilní</b>	<ul style="list-style-type: none"> <li>&gt; Příliš vysoká teplota vody</li> <li>&gt; Nedostatečný přívod vody</li> <li>&gt; Vysokotlaké hadice jsou příliš dlouhé</li> <li>&gt; Vzduch v systému</li> <li>&gt; Ucpaný filtr na vstupu vody</li> </ul>	<ul style="list-style-type: none"> <li>• Snižte teplotu přívodní vody na max. teplotu (<b>viz Technické údaje</b>).</li> <li>• Vyčistěte filtr na vstupu vody. Jestliže se tím problém nevyřeší, je přívod vody pro zařízení nedostatečný. <b>UPOZORNĚNÍ!</b> Nepoužívejte příliš dlouhé a tenké hadice (min. 3/4").</li> <li>• Odmontujte prodlužovací vysokotlaké hadice a zkuste to znovu. Prodlužovací hadice max. 50 m. <b>UPOZORNĚNÍ!</b> Nepoužívejte dlouhé prodlužovací hadice s mnoha spojkami.</li> <li>• Odvzdušněte systém (viz část A.7).</li> <li>• Vyčistěte filtr (viz část D.2)</li> </ul>
<b>Nedostatečný provozní tlak</b>	<ul style="list-style-type: none"> <li>&gt; Je ucpaná tryska</li> <li>&gt; Chybí přívodní voda</li> <li>&gt; Je otevřen vysokotlaký ventil výstupního bodu.</li> </ul>	<ul style="list-style-type: none"> <li>• Vyčistěte trysku (viz část D.3)</li> <li>• Zkontrolujte, zda je otevřen uzavírací ventil vstupu vody. Zkontrolujte, zda přívod vody vyhovuje požadavkům (viz část A.4)</li> <li>• Zavřete všechny nepoužívané vysokotlaké ventily.</li> </ul>
<b>Zařízení se zapne a vypne</b>	<ul style="list-style-type: none"> <li>&gt; Netěsné hadice/potrubí/stříkací pistole</li> </ul>	<ul style="list-style-type: none"> <li>• Opravte netěsnosti.</li> </ul>
<b>Zařízení se vypne</b>	<ul style="list-style-type: none"> <li>&gt; Nedostatek oleje v čerpadle Bliká červená kontrolka</li> </ul>	<ul style="list-style-type: none"> <li>• Doplněte olej.</li> </ul>

Jestliže dojde k jiným než výše uvedeným poruchám, obraťte se na nejbližší servisní organizaci společnosti Nilfisk.

## Záruka

Na tento výrobek Nilfisk se vztahuje záruka po dobu 12 měsíců od data zakoupení (musí být doložen doklad o koupi) za následujících podmínek:

- vady lze přisuzovat nedostatkům či vadám materiálů a zpracování (na běžné opotřebení a nesprávné použití se záruka nevztahuje),
- opravy ani pokusy o opravy neprováděly jiné osoby než vyškolený servisní personál společnosti Nilfisk,
- bylo použito pouze originální příslušenství,
- výrobek nebyl vystaven špatnému zacházení, např. úderům, nárazům či mrazu,
- pokyny v návodu byly pečlivě dodržovány.

Záruční oprava zahrnuje výměnu vadných dílů, ale nepokrývá náklady na přepravu a balení. Kromě toho se odvoláváme na národní zákon o prodeji zboží (Sale of Goods Act).

Veškeré **neoprávněné** záruční opravy budou fakturovány. (Tj. poruchy způsobené **příčinami** uvedenými v části **Odstraňování potíží** návodu k obsluze).

## ES prohlášení o shodě

Společnost

Nilfisk A/S  
Kornmarksvej 1  
DK-2605 Broendby  
DÁNSKO

tímto výhradně prohlašuje, že

výrobky: HPW – Profesionální – Stacionární  
popis: 400 V, 3~, 50 Hz, IPX5  
typ: SC UNO 5M/6P/7P / SC DUO 6P/7P

vyhovují následujícím normám:

EN 60335-1:2012  
EN 60335-2-79:2012  
EN 60204-1:2006+A1:2009  
EN 55014-1:2006+A1:2009+A2:2011  
EN 55014-2:1997+A1:2001+A2:2008  
EN 61000-3-2:2014  
EN 61000-3-11:2000  
EN 50581:2012

Podle ustanovení:

směrnice 2006/42/ES o strojních zařízeních,  
směrnice 2004/108/ES pro elektromagnetickou kompatibilitu,  
směrnice RoHS 2011/65/ES,  
směrnice o emisích hluku 2000/14/ES – postup hodnocení shody podle Přílohy V.



– Naměřená hladina hluku [dB]: 68-78  
– Zaručená hladina hluku [dB]: 84-94

Hadsund, 2015-10-01











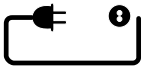





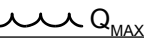

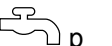
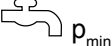
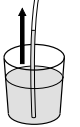







Anton Soerensen  
Senior Vice President společnosti Global R&D

## Specifications

			SC UNO 5M- 200/1050 L	SC UNO 5M- 200/1050	SC UNO 6P- 170/1610	SC UNO 7P- 180/1200	SC UNO 7P- 180/1200 EXPT
1			EU 欧盟	EU 欧盟	EU 欧盟	-	-
2		V/ph/Hz	400/3/50	400/3/50	400/3/50	400-415/ 3/50	400-415/ 3/50
3		A	16	16	16	16	16
4		kW кВт	6.1	6.1	8.8	6.7	6.7
5	 P <sub>IEC</sub>	bar (MPa) Бар (МПа) 巴 (兆帕)	200 (20)	200 (20)	170 (17)	180 (18)	180 (18)
6	 Q <sub>IEC</sub>	l/h л/час 升/小时	960	960	1500	1080	1080
7	 P <sub>max</sub>	bar (MPa) Бар (МПа) 巴 (兆帕)	250 (25)	250 (25)	250 (25)	250 (25)	250 (25)
8	 Q <sub>max</sub>	l/h	1050	1050	1600	1200	1200
9	 t <sub>max</sub>	°C (°F)	60 (140)	60 (140)	80 (176)	80 (176)	80 (176)
10	 p <sub>max</sub>	bar (MPa) Бар (МПа) 巴 (兆帕)	10 (1)				
11	 p <sub>min</sub>	bar (MPa) Бар (МПа) 巴 (兆帕)	1 (0.1)				
12		m 米	1				
13		mm 毫米	355x860x560				
14		kg кг	74	74	84	81	81
15	 L <sub>PA</sub> <small>(IEC 60335-2-69)</small>	dB(A)+/-2 дБ(A)+/-2	68	68	77	78	78
16	 L <sub>WA</sub> <small>(IEC 60335-2-69)</small>	dB(A)+/-2 дБ(A)+/-2	86	86	94	84	84
17	 a <sub>h</sub> <small>(ISO 5349 a<sub>n</sub>)</small>	m/s <sup>2</sup> 米/秒 <sup>2</sup>	<1.5 +/- 1	<1.5 +/- 1	<1.5 +/- 1	<1.5 +/- 1	<1.5 +/- 1
18		N	46.3	46.3	67.8	54.8	54.8
19		L 升	0.73	0.73	0.95	1	1
20	 TYPE		BP Energol GR-XP220			Castrol ALPHASyn 150	





## Specifications

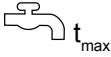
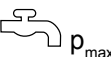
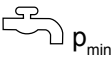

		SC DUO 6P- 170/3220	SC DUO 7P- 180/2400	SC DUO 7P- 180/2400 EXPT
1		-	-	-
2		V/ph/Hz	400/3/50	400/3/50
3		A	10	10
4		kW кВт	18	16
5	 P <sub>IEC</sub>	bar (MPa) Бар (МПа) 巴 (兆帕)	170 (17)	180 (18)
6	 Q <sub>IEC</sub>	l/h л/час 升/小时	3000	2240
7	 P <sub>max</sub>	bar (MPa) Бар (МПа) 巴 (兆帕)	250 (25)	250 (25)
8	 Q <sub>MAX</sub>	l/h	3220	2400
9	 t <sub>max</sub>	°C (°F)	80 (176)	85 (185)
10	 p <sub>max</sub>	bar (MPa) Бар (МПа) 巴 (兆帕)	10 (1)	
11	 p <sub>min</sub>	bar (MPa) Бар (МПа) 巴 (兆帕)	1 (0.1)	
12		m 米	-	1
13		mm 毫米	355x860x1000	
14	 kg	kg кг	180	160
15	 L <sub>PA</sub> (IEC 60335-2-69)	dB(A)+/-2 дБ(А)+/-2	-	-
16	 L <sub>WA</sub> (IEC 60335-2-69)	dB(A)+/-2 дБ(А)+/-2	93	93
17	 a <sub>h</sub> (ISO 5349 a <sub>h</sub> )	m/s <sup>2</sup> 米/秒 <sup>2</sup>	<1.5 +/- 1	<1.5 +/- 1
18		N	135	115.7
19		L 升	1	
20			BP Energol GR-XP220	Castrol ALPHASyn 150

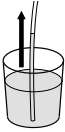
1			<b>EN:</b> Country variant. <b>DE:</b> Ländervarianten. <b>FR:</b> Selon le pays. <b>NL:</b> Nationale variant. <b>IT:</b> Variante per il Paese. <b>NO:</b> Variant i ulike land. <b>SV:</b> Landsvariant. <b>DA:</b> Landespecifik variant. <b>FI:</b> Maakohtainen vaihtelu. <b>ES:</b> Dependencia del país. <b>PT:</b> Variante do país. <b>EL:</b> Έκδοση χώρας. <b>TR:</b> Ülkedeki model. <b>SL:</b> Jezikovna različica. <b>HR:</b> Ovisno o zemlji. <b>SK:</b> Vrsta ulja. <b>CS:</b> Varianta země. <b>PL:</b> Wersja dla kraju. <b>HU:</b> Országfüggő modellváltozatok. <b>RO:</b> Varianta țării. <b>BG:</b> Вариант за страната. <b>RU:</b> Региональное исполнение. <b>ET:</b> Riigi variant. <b>LV:</b> Valsts versija. <b>LT:</b> Šalių skirtas variantas. <b>JA:</b> 国による相違。 <b>ZH:</b> 不同国家 <b>KO:</b> 국가별 모델. <b>TH:</b> แตกต่างกันไป ตามประเภท <b>MS:</b> Variasi negara.
2		V/ph/Hz	<b>EN:</b> Possible voltage. <b>DE:</b> Mögliche Spannung. <b>FR:</b> Tension autorisée. <b>NL:</b> Mogelijke spanning. <b>IT:</b> Possibile voltaggio. <b>NO:</b> Mulig spenning. <b>SV:</b> Möjlig spänning. <b>DA:</b> Spænding. <b>FI:</b> Mahdollinen jännite, V/vaiheluku/taajuus. <b>ES:</b> Tensión admittida. <b>PT:</b> Tensão possível. <b>EL:</b> Πιθανή τάση, V/ph/Frez. <b>TR:</b> Olası voltaj, V/Faz/Frekans. <b>SL:</b> Morebitna napetost. <b>HR:</b> Mogući napon. <b>SK:</b> Možné napätie. <b>CS:</b> Možné napětí. <b>PL:</b> Dopuszczalne napięcie, V/fazy/częst. <b>HU:</b> Táp feszültség, V/fázis/frekv. <b>RO:</b> Tensiune posibilă, V/fază/Frecv. <b>BG:</b> Възможно напрежение. <b>LV:</b> Напряжение, В/φ./част. В/φ./Гц. <b>ET:</b> Võimalik pinge, V/faas/sagedus. <b>RU:</b> Iespëjamais spriegums. <b>LT:</b> Galima įtampa V / F / Frez. <b>JA:</b> 電圧. <b>ZH:</b> 可能电压 ( V/ph/Frez ) <b>KO:</b> 허용 전압, 볼트/상/헤르츠. <b>TH:</b> แรงดันไฟฟ้าที่สามารถใช้ได้ <b>MS:</b> Kemungkinan voltan.
3		A	<b>EN:</b> Fuse. <b>DE:</b> Sicherung. <b>FR:</b> Fusible. <b>NL:</b> Zekering. <b>IT:</b> Fusibile. <b>NO:</b> Sikring. <b>SV:</b> Säkring. <b>DA:</b> Sikring. <b>FI:</b> Sulake. <b>ES:</b> Fusible. <b>PT:</b> Fusível. <b>EL:</b> Ασφάλεια. <b>TR:</b> Sigorta. <b>SL:</b> Varovalka <b>HR:</b> Osigurač <b>SK:</b> Poistka <b>CS:</b> Pojistka. <b>PL:</b> Bezpiecznik. <b>HU:</b> Biztosíték. <b>RO:</b> Siguranță. <b>BG:</b> Предпазител <b>RU:</b> Предохранитель. <b>ET:</b> Kaitse. <b>LV:</b> Drošinātājs. <b>LT:</b> Saugiklis. <b>JA:</b> ヒューズ <b>ZH:</b> 保险丝 <b>KO:</b> 퓨즈. <b>TH:</b> ฟิวส์ <b>MS:</b> Fius
4		kW кВт	<b>EN:</b> Power rating. <b>DE:</b> Nennleistung. <b>FR:</b> Puissance nominale. <b>NL:</b> Nominaal vermogen. <b>IT:</b> Corrente nominale. <b>NO:</b> Nominell effekt. <b>SV:</b> Märkeffekt. <b>DA:</b> Nominel effekt. <b>FI:</b> Tehontarve. <b>ES:</b> Potencia nominal. <b>PT:</b> Classificação de potência. <b>EL:</b> Ονομαστική ισχύς. <b>TR:</b> Elektrik değerleri. <b>SL:</b> Moč. <b>HR:</b> Oznaka napona. <b>SK:</b> Stanovenie výkonu. <b>CS:</b> Jmenovitý výkon. <b>PL:</b> Moc znamionowa. <b>HU:</b> Névleges teljesítmény. <b>RO:</b> Putere nominală. <b>BG:</b> Мощност. <b>RU:</b> Номинальная мощность кВт. <b>ET:</b> Vooluühik. <b>LV:</b> Nominālā jauda. <b>LT:</b> Galia. <b>JA:</b> 定格電力. <b>ZH:</b> 额定功率 <b>KO:</b> 전원 등급. <b>TH:</b> อัตรากำลังไฟ <b>MS:</b> Penarafan kuasa.
5		bar (MPa) Бар (МПа) 巴 (兆帕)	<b>EN:</b> Working pressure. <b>DE:</b> Arbeitsdruck. <b>FR:</b> Pression de service. <b>NL:</b> Werkdruk. <b>IT:</b> Pressione di esercizio. <b>NO:</b> Arbeidstrykk. <b>SV:</b> Arbetstryck. <b>DA:</b> Arbejdstryk. <b>FI:</b> Työpaine. <b>ES:</b> Presión de trabajo. <b>PT:</b> Pressão de trabalho. <b>EL:</b> Πίεση λειτουργίας. <b>TR:</b> Çalışma basıncı. <b>SL:</b> Delovni tlak. <b>HR:</b> Radni tlak. <b>SK:</b> Pracovný tlak. <b>CS:</b> Průzovní tlak. <b>PL:</b> Ciśnienie robocze. <b>HU:</b> Üzemi nyomás. <b>RO:</b> Presiune de lucru. <b>BG:</b> Работно налягане. <b>RU:</b> Рабочее давление. <b>ET:</b> Töösurve. <b>LV:</b> Darba spiediens. <b>LT:</b> Darbinis slėgis. <b>JA:</b> 動作圧力. <b>ZH:</b> 工作压力 <b>KO:</b> 작업 압력. <b>TH:</b> แรงดันขณะใช้งาน <b>MS:</b> Tekanan kerja
6		l/h л/час 升/小时	<b>EN:</b> Water flow. <b>DE:</b> Wasserdurchsatz. <b>FR:</b> Débit d'eau. <b>NL:</b> Waterdoorstroming. <b>IT:</b> Flusso dell'acqua. <b>NO:</b> Vanntilførsel. <b>SV:</b> Vattenflöde. <b>DA:</b> Vandmængde. <b>FI:</b> Vedenvirtaus. <b>ES:</b> Flujo de agua. <b>PT:</b> Fluxo de água. <b>EL:</b> Ποή νερού. <b>TR:</b> Su akışı. <b>SL:</b> Pretok vode. <b>HR:</b> Regulacija protoka vode. <b>SK:</b> Prietok vody. <b>CS:</b> Průtok vody. <b>PL:</b> Przepływ wody. <b>HU:</b> Vízátfolyás. <b>RO:</b> Debit apă. <b>BG:</b> Воден поток. <b>RU:</b> Расход воды. <b>ET:</b> Veevool. <b>LV:</b> Ūdens plūšma. <b>LT:</b> Vandens srautas. <b>JA:</b> 流水 <b>ZH:</b> 水流量 <b>KO:</b> 급수량. <b>TH:</b> การไหลของน้ำ <b>MS:</b> Aliran air.
7		bar (MPa) Бар (МПа) 巴 (兆帕)	<b>EN:</b> Max. water pressure. <b>DE:</b> Max Wasserdruck. <b>FR:</b> Pression d'eau maximale. <b>NL:</b> Max. waterdruk. <b>IT:</b> Max. pressione dell'acqua. <b>NO:</b> Maks. vanntrykk. <b>SV:</b> Max vattentryck. <b>DA:</b> Max. vandtryk. <b>FI:</b> Suurin vedenpaine. <b>ES:</b> Presión máxima de entrada del agua. <b>PT:</b> Pressão máxima de água. <b>EL:</b> Μέγ. πίεση νερού. <b>TR:</b> Maks. su basıncı. <b>SL:</b> Najv. vodni tlak. <b>HR:</b> Maksimalni tlak vode. <b>SK:</b> Maximálny tlak vody. <b>CS:</b> Max. tlak vody. <b>PL:</b> Maks. ciśnienie wody. <b>HU:</b> Max. víznyomás. <b>RO:</b> Presiune max. apă. <b>BG:</b> Макс. налягане на водата. <b>RU:</b> Макс. давление воды. <b>ET:</b> Max veesurve. <b>LV:</b> Maks. ūdens spiediens. <b>LT:</b> Maks. vandens slėgis. <b>JA:</b> 最高水圧 <b>ZH:</b> 最大水压 <b>KO:</b> 최대 수압. <b>TH:</b> ความดันน้ำสูงสุด <b>MS:</b> Tekanan air maksimum.

8	 $Q_{max}$	l/h	<p><b>EN:</b> Water flow <b>DE:</b> Wasserdurchsatz. <b>FR:</b> Débit d'eau. <b>NL:</b> Waterdoorstroming. <b>IT:</b> Flusso dell'acqua. <b>NO:</b> Vanntilførsel. <b>SV:</b> Vattenflöde. <b>DA:</b> Vandmængde. <b>FI:</b> Vedevirtaus. <b>ES:</b> Flujo de agua. <b>PT:</b> Fluxo de água. <b>EL:</b> Ποή νερού. <b>TR:</b> Su akışı. <b>SL:</b> Pretok vode. <b>HR:</b> Protok vode. <b>SK:</b> Prietok vody. <b>CS:</b> Průtok vody. <b>PL:</b> Przepływ wody. <b>HU:</b> Vízátfolyás. <b>RO:</b> Debit apă. <b>BG:</b> Воден поток. <b>RU:</b> Расход воды. <b>ET:</b> Veevool. <b>LV:</b> Ūdens plūšma. <b>LT:</b> Vandens srautas. <b>JA:</b> 流水。 <b>ZH:</b> 水流。 <b>KO:</b> 급수량. <b>TH:</b> การไหลของน้ำ <b>MS:</b> Aliran air.</p>
9	 $t_{max}$	°C (°F)	<p><b>EN:</b> Max water inlet temperature, Intake-Pressure operation. <b>DE:</b> Max Wassereinlassstemperatur - Druckbetrieb. <b>FR:</b> Température max. de l'entrée d'eau en mode admission/pression. <b>NL:</b> Max. Waterinlaattemperatuur Inlaat-Tijdens. Bedrijf. <b>IT:</b> Temperatura max. alimentazione acqua Funzionamento a ingressopressione. <b>NO:</b> Maks. temperatur vanninntak, Inntakstrykk drift. <b>SV:</b> Max ingående vattentemperatur inlopps-tryckdrift. <b>DA:</b> Maks. vandtilgangstemperatur, tilgangstrykdrift. <b>FI:</b> Tuloveden suurin lämpötila, käytettäessä painepesurina. <b>ES:</b> Temperatura y presión máxima de entrada del agua. <b>PT:</b> Temperatura máxima de entrada de água, Funcionamento da pressão de entrada. <b>EL:</b> Μεγ. θερμοκρασία εισόδου νερού-λειτουργίας πίεσης. <b>TR:</b> Maks. su girişi sıcaklığı Emme-Basınçlı çalışma. <b>SL:</b> Najv. vstopna temperatura vode, vstopni tlak pri delovanju. <b>HR:</b> Maks. temperatura ulazne vode, tlak pri usisavanju. <b>SK:</b> Max. vstupná teplota vody, Prevádzka v nasávacom režime pod tlakom. <b>CS:</b> Max. teplota vody na vstupu, provozní sací tlak. <b>PL:</b> Maks. temperatura na dopływie wody z instalacji wodociągowej. <b>HU:</b> Max. bemenő vízhőmérséklet Szívónyomásos üzem. <b>RO:</b> Temperatura max. de admisie apă în cazul alimentării de la robinet. <b>BG:</b> Макс. температура на входящата вода – работа в режим на засмукване. <b>RU:</b> Макс. температура воды на входе (всасывание/подача под давлением). <b>ET:</b> Max vee sisselasketemperatuur Sis-sevõturõhk töö ajal. <b>LV:</b> Maks. ūdens ieplūdes temperatūra ieplūdes-spiediena darbībā. <b>LT:</b> Didžiausia vandens paėmimo temperatūra, veikimas esant įėjimo slėgiui. <b>JA:</b> 最高流入水温度、吸気圧力動作。 <b>ZH:</b> 进水压力操作时的最高进水水温 <b>KO:</b> 최대 급수 온도 주입/압력 작동. <b>TH:</b> อุณหภูมิน้ำเข้าสูงสุด ความดันในการใช้งานบริเวณทางเข้า <b>MS:</b> Suhu maksimum air masuk, Kemasukan-Operasi tekanan.</p>
10	 $p_{max}$	bar (MPa) Бар (МПа) 巴 (兆帕)	<p><b>EN:</b> Max. water inlet pressure. <b>DE:</b> Max. Wassereinlassdruck. <b>FR:</b> d'eau en mode admission/pression. <b>NL:</b> Max. waterinlaatdruk. <b>IT:</b> Pressione max. alimentazione acqua. <b>NO:</b> Maks. trykk vanninntak. <b>SV:</b> Max tryck för vatteninlopp. <b>DA:</b> Maks. Vandtilgangstryk. <b>FI:</b> Tuloveden suurin paine. <b>ES:</b> Presión máxima de entrada del agua. <b>PT:</b> Pressão máxima de entrada de água. <b>EL:</b> Μεγ. πίεση εισόδου νερού. <b>TR:</b> Maks. su girişi basıncı. <b>SL:</b> Najv. tlak dovoda vode. <b>HR:</b> Maks. tlak ulazne vode. <b>SK:</b> Max. vstupný tlak vody. <b>CS:</b> Max. tlak vody na vstupu. <b>PL:</b> Maks. ciśnienie na dopływie wody. <b>HU:</b> Max. bemenő nyomás. <b>RO:</b> Presiunea max. de alimentare cu apă. <b>BG:</b> Макс. налягане на входяща вода. <b>RU:</b> Макс. давление воды на входе. <b>ET:</b> Maks vee sissevoolusurve. <b>LV:</b> Maks. ūdens spiediens. <b>LT:</b> Didžiausias vandens paėmimo slėgis. <b>JA:</b> 最高流入水压。 <b>ZH:</b> 最大进水压力 <b>KO:</b> 최고 급수 압력. <b>TH:</b> ความดันน้ำเข้าสูงสุด <b>MS:</b> Tekanan maksimum air masuk.</p>
11	 $p_{min}$	bar (MPa) Бар (МПа) 巴 (兆帕)	<p><b>EN:</b> Min. water inlet pressure. <b>DE:</b> Min. Wassereinlassdruck. <b>FR:</b> d'eau en mode admission/pression Min. <b>NL:</b> Min. waterinlaatdruk. <b>IT:</b> Pressione min. alimentazione acqua. <b>NO:</b> Min. trykk vanninntak. <b>SV:</b> Min tryck för vatteninlopp. <b>DA:</b> Min. vandtilgangstryk. <b>FI:</b> Tuloveden suurin paine. <b>ES:</b> Presión mínima de entrada del agua. <b>PT:</b> Pressão min. de entrada de água. <b>EL:</b> Ελάχιστη πίεση εισόδου νερού. <b>TR:</b> Min. su girişi basıncı. <b>SL:</b> Minimalni tlak dovoda vode. <b>HR:</b> Min. tlak ulazne vode. <b>SK:</b> Min. vstupný tlak vody. <b>CS:</b> Min. tlak vody na vstupu. <b>PL:</b> Min. ciśnienie na dopływie wody. <b>HU:</b> Min. bemenő nyomás. <b>RO:</b> Presiunea min. de alimentare cu apă. <b>BG:</b> Макс. налягане на входяща вода. <b>RU:</b> Минимално давление воды на входе. <b>ET:</b> Min vee sissevoolusurve. <b>LV:</b> Min ūdens spiediens. <b>LT:</b> Minimalus vandens paėmimo slėgis. <b>JA:</b> 最低流入水压。 <b>ZH:</b> 最低进水压力。 <b>KO:</b> 최저 유입수압. <b>TH:</b> แรงดันขาเข้าของน้ำต่ำสุด <b>MS:</b> Tekanan minimum air masuk.</p>

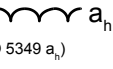

11		m 米	<p><b>EN:</b> Max dry suction height. <b>DE:</b> Max. Trockensaughöhe. <b>FR:</b> Hauteur d'aspiration à sec max. <b>NL:</b> Max. droge aanzuighoogte. <b>IT:</b> Altezza massima di aspirazione secco. <b>NO:</b> Maks. sugehøyde tørr. <b>SV:</b> Max torrsugningshöjd. <b>DA:</b> Maks. sugehøjde, tør. <b>FI:</b> Suurin kuivaimukorkeus. <b>ES:</b> Altura máxima de succión en seco. <b>PT:</b> Altura de aspiração a seco máx. <b>EL:</b> Μέγ. ύψος αναρρόφησης. <b>TR:</b> Maks. Kuru emme yüksekliği. <b>SL:</b> Najv. višina suhega vsesavanja. <b>HR:</b> Maks. visina pri suhom usisavanju. <b>SK:</b> Max. suchá nasávacia výška. <b>CS:</b> Max. sací výška nasucho. <b>PL:</b> Maks. wysokość ssania na sucho. <b>HU:</b> Max. száraz szívómagasság. <b>RO:</b> Înălțime max. de aspirare în cazul alimentării cu apă dintr-un recipient. <b>BG:</b> Макс. височина на сухо засмукване. <b>RU:</b> Макс. высота всасывания. <b>ET:</b> Max kuivimu kõrgus. <b>LV:</b> Maks. sausās sūkšanas augstums. <b>LT:</b> Maksimalus sausas įsiurbimo aukštis. <b>JA:</b> 最大乾燥吸込高さ。 <b>ZH:</b> 最大干吸高度 米 <b>KO:</b> 최대 건조 흡입 높이. <b>TH:</b> ความสูงของท่อดูดแห้งสูงสุด <b>MS:</b> Ketinggian maksimum sedutan kering.</p>
12		mm 毫米	<p><b>EN:</b> Dimensions LxWxH. <b>DE:</b> Masse LxBxH. <b>FR:</b> Dimensions l x p x h. <b>NL:</b> Afmetingen LxBxH. <b>IT:</b> Dimensioni, lun. x larg. x alt. <b>NO:</b> Mål LxBxH. <b>SV:</b> Dimensioner LxBxH. <b>DA:</b> Mål LxBxH. <b>FI:</b> Mitat, PxLxK. <b>ES:</b> Dimensiones l x a x al. <b>PT:</b> Dimensões, C x L x A. <b>EL:</b> Διαστάσεις, Μ x Π x Υ. <b>TR:</b> Boyutlar, u x g x y. <b>SL:</b> Mere D x Š x V. <b>HR:</b> Dimenzije DxŠxV. <b>SK:</b> Rozmery D x Š x V. <b>CS:</b> Rozměry d x š x v. <b>PL:</b> Wymiary długość x szer. x wys. <b>HU:</b> Méretek H x Sz x M. <b>RO:</b> Dimensiuni. L x l x î. <b>BG:</b> Размери Д x Ш x В. <b>RU:</b> Размеры, Дл. x Шир. x Выс. <b>ET:</b> Mõõtmed p x l x k. <b>LV:</b> Izmēri G x P x A. <b>LT:</b> Matmenys (i x p x a). <b>JA:</b> 外形寸法長さx幅x高さ。 <b>ZH:</b> 尺寸 (长 x 宽 x 高) 毫米 <b>KO:</b> 크기 (l x w x h). <b>TH:</b> ขนาด ยาว x กว้าง x สูง <b>MS:</b> Dimensi LxWxH.</p>
13		kg кг	<p><b>EN:</b> Weight. <b>DE:</b> Gewicht. <b>FR:</b> Poids du nettoyeur. <b>NL:</b> Gewicht van de hogedrukreiniger. <b>IT:</b> Peso dell'idropulitrice. <b>NO:</b> Vekt høytrykksvasker. <b>SV:</b> Maskinens vikt. <b>DA:</b> Vægt. <b>FI:</b> Pelkän painepesurin paino. <b>ES:</b> Peso del limpiador. <b>PT:</b> Peso da máquina de limpeza. <b>EL:</b> Βάρος μηχανήματος καθαρισμού. <b>TR:</b> Temizlik makinesinin yüksekliği. <b>SL:</b> Masa. <b>HR:</b> Težina. <b>SK:</b> Hmotnosť. <b>CS:</b> Hmotnost čisticího stroje. <b>PL:</b> Ciężar myjki. <b>HU:</b> Tisztítógép tömege. <b>RO:</b> Greutatea aparatului. <b>BG:</b> Тегло. <b>RU:</b> Вес моечной машины. <b>ET:</b> Pesuri kaal. <b>LV:</b> Tīrītāja svārs. <b>LT:</b> Valymo įrenginio svoris. <b>JA:</b> 重量。 <b>ZH:</b> 清洗机重量 <b>KO:</b> 세척기 무게. <b>TH:</b> น้ำหนัก <b>MS:</b> Berat.</p>
14		dB(A) +/-2 дБ(A) +/-2	<p><b>EN:</b> Sound pressure level <math>L_{PA}</math>. <b>DE:</b> Schalldruckpegel <b>FR:</b> Niveau de pression acoustique <b>NL:</b> Geluidsdrukniveau <b>IT:</b> Livello pressione sonora <b>NO:</b> Lydtrykknivå <b>SV:</b> Ljudtrycksnivå <b>DA:</b> Lydtryksniveau <b>FI:</b> Äänenpainetaso <b>ES:</b> Nivel de presión sonora <b>PT:</b> Nível de pressão acústica <b>EL:</b> Επίπεδο πίεσης ήχου <b>TR:</b> Göre ses basıncı seviyesi <b>SL:</b> Raven zvočnega tlaka. <b>HR:</b> Razina zvučnog tlaka. <b>SK:</b> Hladina zvukového. <b>CS:</b> Hladina akustického tlaku <b>PL:</b> Poziom ciśnienia akustycznego <b>HU:</b> Hangnyomásszint <b>RO:</b> Nivel de presiune acustică <b>BG:</b> Ниво на звуково налягане <b>RU:</b> Уровень шума <b>ET:</b> Helisurve tase <b>LV:</b> Akustiskā spiediena līmenis <b>LT:</b> Garso slėgio lygis <b>JA:</b> 音圧レベル <b>ZH:</b> 声压级 <b>KO:</b> 음압 레벨 <b>TH:</b> ระดับความดันเสียง <b>MS:</b> Tahap tekanan bunyi</p>
15		dB(A) +/-2 дБ(A) +/-2	<p><b>EN:</b> Sound power level <math>L_{WA}</math>. <b>DE:</b> Schalleistungspegel <b>FR:</b> Niveau de puissance acoustique <b>NL:</b> Geluidsvermogeniveau <b>IT:</b> Livello potenza sonora <b>NO:</b> Lydeffektnivå <b>SV:</b> Ljudeffektnivå <b>DA:</b> Lydeffektniveau <b>FI:</b> Äänen tehotaso <b>ES:</b> Potencia acústica <b>PT:</b> Nível de potência acústica <b>EL:</b> Επίπεδο ισχύος ήχου <b>TR:</b> Göre ses basıncı seviyesi <b>SL:</b> Raven moči zvoka. <b>HR:</b> Razina jakosti. <b>SK:</b> Hladina zvukového výkonu. <b>CS:</b> Hladina akustického výkonu <b>PL:</b> Poziom mocy akustycznej <b>HU:</b> Hangteljesítmény szint <b>RO:</b> Nivelul de putere acustică <b>BG:</b> Ниво на звукова мощност <b>RU:</b> Уровень звуковой мощности <b>ET:</b> Helivõimsuse tase <b>LV:</b> Akustiskās jaudas līmenis <b>LT:</b> Garso galios lygis <b>JA:</b> 音響パワーレベル <b>ZH:</b> 声功率级 <b>KO:</b> 소음 레벨 <b>TH:</b> ระดับกำลังเสียง <b>MS:</b> Tahap kuasa bunyi</p>
16		m/s <sup>2</sup> 米/秒 <sup>2</sup>	<p><b>EN:</b> Vibration. <b>DE:</b> Vibrationen <b>FR:</b> Vibration <b>NL:</b> Vibratie <b>IT:</b> Vibrazioni <b>NO:</b> Vibrasjoner <b>SV:</b> Vibration <b>DA:</b> Vibration <b>FI:</b> Tärinäarvot <b>ES:</b> Vibración <b>PT:</b> Vibração <b>EL:</b> Δόνηση <b>TR:</b> Titreşimi <b>SL:</b> Vibracije. <b>HR:</b> Vibracije. <b>SK:</b> Vibrácie. <b>CS:</b> Vibrace <b>PL:</b> Drgania <b>HU:</b> Vibráció <b>RO:</b> Vibrații <b>BG:</b> Вибрации. <b>RU:</b> Вибрация <b>ET:</b> vibratsioon <b>LV:</b> vibrācija <b>LT:</b> Vibracijos <b>JA:</b> 振動。 <b>ZH:</b> 振动 <b>KO:</b> 진동 <b>TH:</b> แรงสั่นสะเทือน <b>MS:</b> Getaran.</p>

17		N	<b>EN:</b> Recoil forces, lance. <b>DE:</b> Rückstoßkraft, Sprühhrohr <b>FR:</b> Forces de recul, lance <b>NL:</b> Terugslagkracht, lans <b>IT:</b> Forze di rinculo, lancia <b>NO:</b> Rekylkraft, lanse <b>SV:</b> Rekylkraft, spolrör <b>DA:</b> Rekylkraft, dyserør <b>FI:</b> Rekyllivoimat, suutin <b>ES:</b> Fuerzas de retroceso, lanza <b>PT:</b> Forças de retrocesso, lança <b>EL:</b> Δυνάμεις οπισθοδρόμησης, διάταξη ψεκασμού χη. <b>TR:</b> Sarmal kuvvetler, boru <b>SL:</b> Povratne sile, šoba. <b>HR:</b> Trzajne sile, mlaznica. <b>SK:</b> Spätný odraz, štandardná striekacia rúra. <b>CS:</b> Síly zpětného rázu, násadec <b>PL:</b> Siły odrzutu, lanca <b>HU:</b> Visszaható erő, szórósó <b>RO:</b> Forțe de recul, tija <b>BG:</b> Сили на откат, накрайник. <b>RU:</b> Сила отдачи (распылитель). <b>ET:</b> Tagasilöögi jõud, otsik <b>LV:</b> Atsitiena spēks, smidzinātājs <b>LT:</b> Atatrankos jėga, antgalis <b>JA:</b> 反跳力、ランス。 <b>ZH:</b> 反冲力 ( 喷杆 ) <b>KO:</b> 반동력, 랜스 <b>TH:</b> แรงสะท้อนถอยหลัง, ปลายทอ <b>MS:</b> Kuasa sentakan, lans.
18		L 升	<b>EN:</b> Oil quantity. <b>DE:</b> Ölmenge. <b>FR:</b> Quantité d'huile. <b>NL:</b> Hoeveelheid olie. <b>IT:</b> Quantità olio. <b>NO:</b> Oljemengde. <b>SV:</b> Oljemängd. <b>DA:</b> Oliemængde. <b>FI:</b> Öljymäärä. <b>ES:</b> Cantidad de aceite. <b>PT:</b> Quantidade de óleo. <b>EL:</b> Ποσότητα λαδιού. <b>TR:</b> Yağ miktarı. <b>SL:</b> Količina olja. <b>HR:</b> Količina ulja. <b>SK:</b> Množstvo oleja. <b>CS:</b> Množství oleje. <b>PL:</b> Objętość oleju. <b>HU:</b> Olajmennyiség. <b>RO:</b> Cantitate de ulei. <b>BG:</b> Количество на маслото. <b>RU:</b> Количество масла. <b>ET:</b> Õli kogus. <b>LV:</b> Eļļas daudzums. <b>LT:</b> Tepalo kiekis. <b>JA:</b> オイル量。 <b>ZH:</b> 油量升 <b>KO:</b> 오일량 <b>TH:</b> ปริมาณน้ำมัน <b>MS:</b> Kuantiti minyak.
19			<b>EN:</b> Oil type. <b>DE:</b> Öltyp. <b>FR:</b> Type d'huile. <b>NL:</b> Olietype. <b>IT:</b> Tipo olio. <b>NO:</b> Oljetype. <b>SV:</b> Typ av olja. <b>DA:</b> Olietype. <b>FI:</b> Öljyn tyyppi. <b>ES:</b> Tipo de aceite. <b>PT:</b> Tipo de óleo. <b>EL:</b> Τύπος λαδιού. <b>TR:</b> Yağ tipi. <b>SL:</b> Vrsta olja. <b>HR:</b> Vrsta ulja. <b>SK:</b> Typ oleja. <b>CS:</b> Typ oleje. <b>PL:</b> Typ oleju. <b>HU:</b> Olaj típusa. <b>RO:</b> Tip de ulei. <b>BG:</b> Тип на маслото. <b>RU:</b> Тип масла. <b>ET:</b> Õli tüüp. <b>LV:</b> Eļļas tips. <b>LT:</b> Tepalo tipas. <b>JA:</b> オイルの種類。 <b>ZH:</b> 油型 <b>KO:</b> 오일 유형 <b>TH:</b> ประเภทน้ำมัน <b>MS:</b> Jenis minyak.
20			<b>EN:</b> Specifications and details are subject to change without prior notice. <b>DE:</b> Technische Daten und Details des Geräts können sich ohne vorherige Ankündigung ändern. <b>FR:</b> Ces spécifications et détails sont susceptibles d'être modifiés sans préavis. <b>NL:</b> Specificaties en details kunnen zonder voorafgaande waarschuwing worden gewijzigd. <b>IT:</b> Specifiche e dettagli sono soggetti a modifiche senza preavviso. <b>NO:</b> Spesifikasjonene og detaljene er gjenstand for endringer uten forutgående varsel. <b>SV:</b> Specifikationer och information kan ändras utan föregående meddelande. <b>DA:</b> Ret til ændringer i konstruktion og specifikationer forbeholdes. <b>FI:</b> Rakenteeseen ja teknisiin tietoihin voidaan tehdä muutoksia ilmoittamatta niistä ennalta. <b>ES:</b> Las especificaciones y los datos están sujetos a cambios sin previo aviso. <b>PT:</b> As especificações e os detalhes estão sujeitos a alterações sem aviso prévio. <b>EL:</b> Τα τεχνικά χαρακτηριστικά και οι λεπτομέρειες υπόκεινται σε αλλαγές χωρίς προηγούμενη ειδοποίηση. <b>TR:</b> Özellikler ve ayrıntılar, önceden haber verilmeyen değiştirilebilir. <b>SL:</b> Tehnični podatki in podrobnosti se lahko spremenijo brez predhodnega obvestila. <b>HR:</b> Specifikacije i detalji mogu se mijenjati bez prethodne najave. <b>SK:</b> Špecifikácie a podrobnosti sa môžu meniť bez predchádzajúceho upozornenia. <b>CS:</b> Technické údaje a detaily mohou být změněny i bez předchozího upozornění. <b>PL:</b> Specyfikacje i parametry mogą zostać zmienione bez uprzedzenia. <b>HU:</b> A műszaki adatok és részletek előzetes értesítés nélkül megváltozhatnak. <b>RO:</b> Specificațiile și detaliile pot fi modificate fără înștiințare prealabilă. <b>BG:</b> Спецификациите и детайлите подлежат на промяна без предварително уведомление. <b>RU:</b> Технические характеристики и данные могут изменяться без предварительного извещения. <b>ET:</b> Tehnilisi kirjeldusi ja üksikasju võidakse muuta eelneva etteteatamiseta. <b>LV:</b> Specifikācijas un detaļas var tikt mainītas bez iepriekšēja paziņojuma. <b>LT:</b> Konstrukcija ir specifikacijos gali keistis be išankstinio įspėjimo. <b>JA:</b> 仕様および情報は事前通知無しに変更する場合があります。 <b>ZH:</b> 规格和详情如有变更, 恕不另行通知。 <b>KO:</b> 사양 및 내용은 예고없이 변경될 수 있습니다. <b>TH:</b> ข้อกำหนดเฉพาะและรายละเอียดสามารถเปลี่ยนแปลงได้โดยไม่ต้องแจ้งให้ทราบล่วงหน้า <b>MS:</b> Spesifikasi dan butiran adalah tertakluk kepada perubahan tanpa notis terlebih dahulu.



## HEAD QUARTER

### DENMARK

Nilfisk A/S  
Kornmarksvej 1  
DK-2605 Brøndby  
Tel.: (+45) 4323 8100  
www.nilfisk.com

## SALES COMPANIES

### ARGENTINA

Nilfisk srl.  
Edificio Central Park  
Herrera 1855, 6th floor/604  
Ciudad de Buenos Aires  
Tel.: (+54) 11 6091 1571  
www.nilfisk.com.ar

### AUSTRALIA

Nilfisk Pty Ltd  
Unit 1/13 Bessemer Street  
Blacktown NSW 2148  
Tel.: (+61) 2 98348100  
www.nilfisk.com.au

### AUSTRIA

Nilfisk GmbH  
Metzgerstrasse 68  
5101 Bergheim bei Salzburg  
Tel.: (+43) 662 456 400 90  
www.nilfisk.at

### BELGIUM

Nilfisk n.v.-s.a.  
Riverside Business Park  
Boulevard Internationaaleaan 55  
Bâtiment C3/C4 Gebouw  
Bruxelles 1070  
Tel.: (+32) 14 67 60 50  
www.nilfisk.be

### BRAZIL

Nilfisk do Brasil  
Av. Eng. Luis Carlos Berrini, 550  
40 Andar, Sala 03  
SP - 04571-000 Sao Paulo  
Tel.: (+11) 3959-0300 / 3945-4744  
www.nilfisk.com.br

### CANADA

Nilfisk Canada Company  
240 Superior Boulevard  
Mississauga, Ontario L5T 2L2  
Tel.: (+1) 800-668-8400  
www.nilfisk.ca

### CHILE

Nilfisk S.A. (Comercial KCS Ltda)  
Salar de Llamara 822  
8320000 Santiago  
Tel.: (+56) 2684 5000  
www.nilfisk.cl

### CHINA

Nilfisk  
4189 Yindu Road  
Xinzhuan Industrial Park  
201108 Shanghai  
Tel.: (+86) 21 3323 2000  
www.nilfisk.cn

### CZECH REPUBLIC

Nilfisk s.r.o.  
VGP Park Horní Počernice  
Do Čertous 1/2658  
193 00 Praha 9  
Tel.: (+420) 244 090 912  
www.nilfisk.cz

### DENMARK

Nilfisk Danmark A/S  
Industrivej 1  
Hadsund, DK-9560  
Tel.: 72 18 21 20  
www.nilfisk.dk

### FINLAND

Nilfisk Oy Ab  
Koskelontie 23 E  
02920 Espoo  
Tel.: (+358) 207 890 600  
www.nilfisk.fi

### FRANCE

Nilfisk SAS  
26 Avenue de la Baltique  
Villebon sur Yvette  
91978 Courtabouef Cedex  
Tel.: (+33) 169 59 87 00  
www.nilfisk.fr

### GERMANY

Nilfisk GmbH  
Guido-Oberdorfer-Straße 2-10  
89287 Bellenberg  
Tel.: (+49) (0)7306/72-444  
www.nilfisk.de

### GREECE

Nilfisk A.E.  
Αναπαύσεως 29  
Κορωπί T.K. 194 00  
Tel.: (30) 210 9119 600  
www.nilfisk.gr

### HOLLAND

Nilfisk B.V.  
Versterkerstraat 5  
1322 AN Almere  
Tel.: (+31) 036 5460760  
www.nilfisk.nl

### HONG KONG

Nilfisk Ltd.  
2001 HK Worsted Mills  
Industrial Building  
31-39, Wo Tong Tsui St.  
Kwai Chung, N.T.  
Tel.: (+852) 2427 5951  
www.nilfisk.com

### HUNGARY

Nilfisk Kft.  
II. Rákóczi Ferenc út 10  
2310 Szigetszentmiklós-Lakihegy  
Tel.: (+36) 24 475 550  
www.nilfisk.hu

### INDIA

Nilfisk India Limited  
Pramukh Plaza, 'B' Wing, 4th floor, Unit  
No. 403  
Cardinal Gracious Road, Chakala  
Andheri (East) Mumbai 400 099  
Tel.: (+91) 22 6118 8188  
www.nilfisk.in

### IRELAND

Nilfisk  
1 Stokes Place  
St. Stephen's Green  
Dublin 2  
Tel.: (+35) 3 12 94 38 38  
www.nilfisk.ie

### ITALY

Nilfisk SpA  
Strada Comunale della Braglia, 18  
26862 Guardamiglio (LO)  
Tel.: (+39) (0) 377 414021  
www.nilfisk.it

### JAPAN

Nilfisk Inc.  
1-6-6 Kita-shinyokohama, Kouhoku-ku  
Yokohama, 223-0059  
Tel.: (+81) 45548 2571  
www.nilfisk.com

### MALAYSIA

Nilfisk Sdn Bhd  
Sd 33, Jalan KIP 10  
Taman Perindustrian KIP  
Sri Damansara  
52200 Kuala Lumpur  
Tel.: (60) 3603 627 43 120  
www.nilfisk.com

### MEXICO

Nilfisk de Mexico, S. de R.L. de C.V.  
Pirineos #515 Int.  
60-70 Microparque  
Industrial WSantiago  
76120 Queretaro  
Tel.: (+52) (442) 427 77 00  
www.nilfisk.com

### NEW ZEALAND

Nilfisk Limited  
Danish House  
6 Rockridge Avenue  
Penrose, Auckland 1061  
Tel.: (+64) 9526 3890  
www.nilfisk.com.au

### NORWAY

Nilfisk AS  
Bjørnerudveien 24  
1266 Oslo  
Tel.: (+47) 22 75 17 80  
www.nilfisk.no

### PERU

Nilfisk S.A.C.  
Calle Boulevard 162, Of. 703, Lima 33-  
Perú  
Lima  
Tel.: (511) 435-6840  
www.nilfisk.com

### POLAND

Nilfisk Sp. Z.O.O.  
Millenium Logistic Park  
ul. 3 Maja 8, Bud. B4  
05-800 Pruszków  
Tel.: (+48) 22 738 3750  
www.nilfisk.pl

### PORTUGAL

Nilfisk Lda.  
Sintra Business Park  
Zona Industrial Da Abrunheira  
Edificio 1, 1° A  
P2710-089 Sintra  
Tel.: (+351) 21 911 2670  
www.nilfisk.pt

### RUSSIA

Nilfisk LLC  
Vyatskaya str. 27, bld. 7/1st  
127015 Moscow  
Tel.: (+7) 495 783 9602  
www.nilfisk.ru

### SINGAPORE

Den-Sin  
22 Tuas Avenue 2  
639453 Singapore  
Tel.: (+65) 6268 1006  
www.densin.com

### SLOVAKIA

Nilfisk s.r.o.  
Bancikovej 1/A  
SK-821 03 Bratislava  
Tel.: (+421) 910 222 928  
www.nilfisk.sk

### SOUTH AFRICA

WAP South Africa  
12 Newton Street  
Spartan 1630  
Tel.: (+27) 11 975 7060  
www.wap.com.za

### SOUTH KOREA

Nilfisk Korea  
3F Duksoo B/D, 317-15  
Sungsoo-Dong 2Ga  
Sungdong-Gu, Seoul  
Tel.: (+82) 2497 8636  
www.nilfisk.co.kr

### SPAIN

Nilfisk S.A.  
Torre d'Ara,  
Passeig del Rengle, 5 Plta. 10ª  
08302 Mataró  
Tel.: (34) 93 741 2400  
www.nilfisk.es

### SWEDEN

Nilfisk AB  
Taljegårdsgatan 4  
431 53 Mölndal  
Tel.: (+46) 31 706 73 00  
www.nilfisk.se

### SWITZERLAND

Nilfisk AG  
Ringstrasse 19  
Kircheberg/Industri Stelz  
9500 Wil  
Tel.: (+41) 71 92 38 444  
www.nilfisk.ch

### TAIWAN

Nilfisk Ltd  
Taiwan Branch (H.K)  
No. 5, Wan Fang Road  
Taipei  
Tel.: (+88) 6227 00 22 68  
www.nilfisk.tw

### THAILAND

Nilfisk Co. Ltd.  
89 Soi Chokechai-Ruammitr  
Viphavadee-Rangsit Road  
Ladyao, Jatuchak, Bangkok 10900  
Tel.: (+66) 2275 5630  
www.nilfisk.co.th

### TURKEY

Nilfisk A.S.  
Serifali Mh. Bayraktar Bulv. Sehit Sk. No:7  
Ümraniye, 34775 Istanbul  
Tel.: +90 216 466 94 94  
www.nilfisk.com.tr

### UNITED ARAB EMIRATES

Nilfisk Middle East Branch  
SAIF-Zone  
P.O. Box 122298  
Sharjah  
Tel.: (+971) (0) 655-78813  
www.nilfisk.com

### UNITED KINGDOM

Nilfisk Ltd.  
Nilfisk House, Bowerbank Way  
Gilwilly Industrial Estate, Penrith  
Cumbria CA11 9BQ  
Tel.: (+44) (0) 1768 868995  
www.nilfisk.co.uk

### UNITED STATES

Nilfisk Inc.  
14600 21st Avenue North  
Plymouth, MN-55447  
Tel.: (+1) 800-989-2235  
www.nilfisk.com

### VIETNAM

Nilfisk Vietnam  
No. 51 Doc Ngu Str.  
P. Vinh Phúc, Q.Ba Dinh  
Hanoi  
Tel.: (+84) 761 5642  
www.nilfisk.com